

## INSTALLATION INSTRUCTIONS Ball Bearing Drawer Slides

### 709 Series

## INSTRUCTIONS D'INSTALLATION Glissières De Tiroir À Roulement À Bille

### Série 709

## INSTRUCCIONES DE INSTALACIÓN Deslizadores Para Cajones Con Cojinete De Bola

### Series 709

Please read carefully **BEFORE** beginning installation.  
Be sure all parts listed are included as indicated.

- (2) Drawer slides
- (20) #8 x 1/2" Truss head screws

Veuillez lire attentivement les instructions **AVANT** de commencer l'installation. Assurez-vous que toutes les pièces répertoriées sur cette fiche sont incluses dans l'emballage.

- 2 glissières de tiroir
- 20 vis à tête bombée n°8 de 12,7 mm (1/2 po)

**ANTES** de comenzar la instalación, lea estas instrucciones atentamente. Asegúrese de tener todas las piezas de la lista, como se indica.

- (2) deslizadores para cajones
- (20) tornillos de cabeza segmentada N.º 8, de 1,27 cm

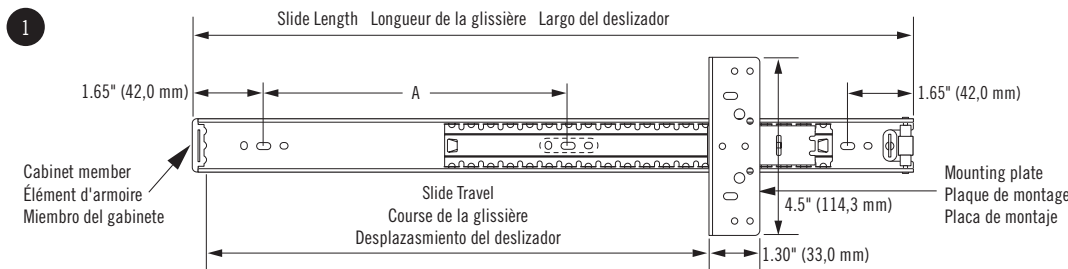

Part # N° de pièce Pieza N.º	INCHES (mm) Pouces (mm) Pulgadas (mm)	INCHES (mm) Pouces (mm) Pulgadas (mm)	INCHES (mm) Pouces (mm) Pulgadas (mm)
	Slide Length Longueur de la glissière Largo del deslizador	Slide Travel Course de la glissière Desplazamiento del deslizador	A
C70916	15.98 (406.0)	12.44 (316)	6.30 (160)
C70918	17.99 (457.0)	14.45 (367)	6.30 (160)
C70920	20 (508.0)	16.46 (418)	7.56 (192)
C70922	22 (559.0)	18.46 (469)	8.82 (224)
C70924	24.02 (610.0)	20.47 (520)	10.08 (256)

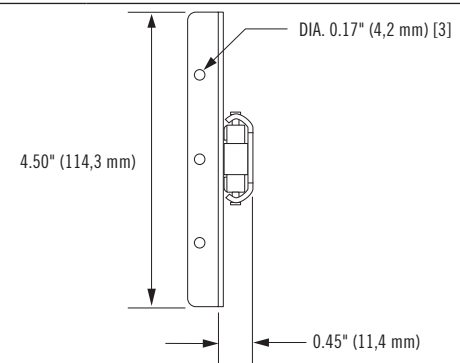

1. Create a 0.75" thick by 3.13" wide follower strip as shown in **Fig. 1 & 2**. Determine the correct length of the strip by measuring the inside of the cabinet (dimension 'C') and subtracting 0.5" as indicated, **1A**. Rout out both ends of the follower strip leaving 0.5" below the rout line **2A**.

2. Attach the follower strip to the mounting plate as shown in **Fig. 2**. It is essential that the top edge of the follower strip be flush with the top edge of the mounting plate, **2B**, and that a 90° angle exists between the slides and follower strip, **1B**. Install the strip using (4) #8 x 1/2" truss head screws per slide, **2C**. It is essential that the slides are parallel in order to operate inside the cabinet.

3. Install the slides according to **Fig. 1 & 3**. Both rollers must be set back a distance equivalent to the door thickness (usually 0.75"), **3A**. The centerline of each slide must be 2.5" from the top and bottom edges of the cabinet, **3B**. Install slides to cabinet with (4) #8 x 1/2" screws. Slides should be mounted through horizontal slots to allow for adjustment, **3C**. Cycle slides to ensure proper operation, adjust as necessary. Install a third screw in a round hole to secure in place.

1. Fabriquez une latte coulissante de 19,05 mm (0,75 po) d'épaisseur par 79,38 mm (3,13 po) de large, tel qu'illustré aux **fig. 1 et 2**. Déterminez la longueur adéquate de la latte en mesurant l'intérieur de l'armoire (cote C) et en soustrayant 12,7 mm (0,5 po), comme indiqué, **1A**. Entaillez les deux extrémités de la latte coulissante en laissant 12,7 mm (0,5 po) au-dessus de la ligne d'évidement **2A**.

2. Fixez les plaque de montage à la latte coulissante, tel qu'illustré à la **fig. 2**. Il est important que le bord supérieur de la latte coulissante soit aligné avec le bord supérieur de la plaque de montage, **2B**, et qu'il y ait un angle de 90° entre les glissières et la latte, **1B**. Installez la latte en utilisant 4 vis à tête bombée n°8 de 12,7 mm (1/2 po) par glissière, **2C**. Il est important que les glissières soient parallèles afin de pouvoir coulisser correctement à l'intérieur de l'armoire.

3. Installez les glissières conformément aux **fig. 1 et 3**. Positionnez les deux rouleaux en retrait sur une distance équivalente à l'épaisseur de la porte (habituellement 19,05 mm (0,75 po)), **3A**. L'axe médian de chaque glissière doit se trouver à 50,8 mm (2,5 po) des bords supérieur et inférieur de l'armoire, **3B**. Fixez les glissières sur l'armoire avec 4 vis à tête bombée n°8. Montez les glissières à travers les ouvertures horizontales afin de pouvoir les ajuster, **3C**. Actionnez les glissières plusieurs fois de suite pour vérifier leur bon fonctionnement et ajustez-les si nécessaire.

1. Cree un listón de unión, de 1,9 cm de espesor x 8 cm de ancho, como se muestra en las **Figuras 1 y 2**. Mida la parte interior del gabinete (medida "C"), réstele 1,27 cm, como se indica, **1A**, y determine el largo correcto del listón. Rebaje los dos extremos del listón y deje 1,27 cm debajo de la línea del rebajo **2A**.

2. Sujete el listón de unión en la placa de montaje, como se muestra en la **Fig. 2**. Es esencial que el borde superior del listón de unión esté a ras con el borde superior de la placa de montaje, **2B**, y que haya un ángulo de 90° entre los deslizadores y el listón de unión, **1B**. Instale el listón, utilizando cuatro (4) tornillos de cabeza segmentada N.º 8, de 1,27 cm en cada deslizador, **2C**. Es esencial que los deslizadores estén ubicados en forma paralela, a fin de que funcionen dentro del gabinete.

3. Instale los deslizadores, siguiendo las **Figuras 1 y 3**. Las dos ruedas deben estar a una distancia equivalente al espesor de la puerta (generalmente, 1,9 cm), **3A**. La línea central de cada deslizador debe estar a 6,3 cm de los bordes superior e inferior del gabinete, **3B**. Instale los deslizadores en el gabinete, utilizando cuatro (4) tornillos N.º 8, de 1,27 cm. Deberá instalar los deslizadores a través de las ranuras horizontales, a fin de poder ajustarlos, **3C**. Mueva los deslizadores para asegurarse de que funcionan correctamente. Si es necesario, ajústelos.

4. Install both Amerock BP4611-A14 hinges to the follower strip and cabinet door according to **Fig. 4**. Use (4) #8 x 1/2" screws for the installation per hinge. Cycle the cabinet doors to ensure proper operation. Adjust door gap as necessary using the adjustment screws. See **Fig. 5** for complete installation.

**NOTE:**

Amerock BP4611-A14 hinges used in this application are only recommended for 0.75" door thickness.

Insérez une troisième vis à travers le trou rond pour bloquer l'ensemble.

4. Montez les deux charnières Amerock BP4611-A14 sur la latte coulissante et sur la porte de l'armoire conformément à la **fig. 4**. Utilisez 4 vis à tête bombée pour fixer les charnières. Ouvrez et fermez les portes de l'armoire plusieurs fois pour vérifier leur bon fonctionnement. Ajustez le jeu de la porte à l'aide des vis de réglage si nécessaire. Reportez-vous à la **fig. 5** pour avoir un aperçu du montage final.

**REMARQUE :**

Il est recommandé d'utiliser les charnières Amerock BP4611-A14 uniquement avec des portes ayant une épaisseur de 2 cm (0,75 po).

Instale un tercer tornillo en un agujero, para asegurarlos en el lugar.

4. Instale las dos bisagras Amerock BP4611-A14 en el listón de unión y en la puerta del gabinete, como se muestra en la **Fig. 4**. Utilice cuatro (4) tornillos de cabeza segmentada N.º 8, de 1,27 cm, para instalar cada bisagra. Mueva las puertas del gabinete para asegurarse de que funcionan correctamente. Si es necesario, ajuste el espacio de la puerta con tornillos de ajuste. Vea la **Fig. 5** para conocer la instalación completa.

**NOTA:**

Se recomienda utilizar las bisagras Amerock BP4611-A14 empleadas en esta aplicación solamente para puertas con un espesor de 0,75 pulgadas.

