

INSTALLATION INSTRUCTIONS Ball Bearing Drawer Slides

706 Series

INSTRUCTIONS D'INSTALLATION Glissières De Tiroir À Roulement À Bille

Série 706

INSTRUCCIONES DE INSTALACIÓN Deslizadores Para Cajones Con Cojinete De Bola

Series 706

Please read carefully **BEFORE** beginning installation.
Be sure all parts listed are included as indicated.

- (2) Drawer slides
- (20) #8 x 1/2" Flat head screws

Veuillez lire attentivement les instructions **AVANT** de com-
mencer l'installation. Assurez-vous que toutes les pièces
répertoriées sur cette fiche sont incluses dans l'emballage.

- 2 glissières de tiroir
- 20 vis à tête plate n°8 de 12,7 mm (1/2 po)

ANTES de comenzar la instalación, lea estas instrucciones
atentamente. Asegúrese de tener todas las piezas de la
lista, como se indica.

- (2) deslizadores para cajones
- (20) tornillos de cabeza plana N.º 8, de 1,27 cm

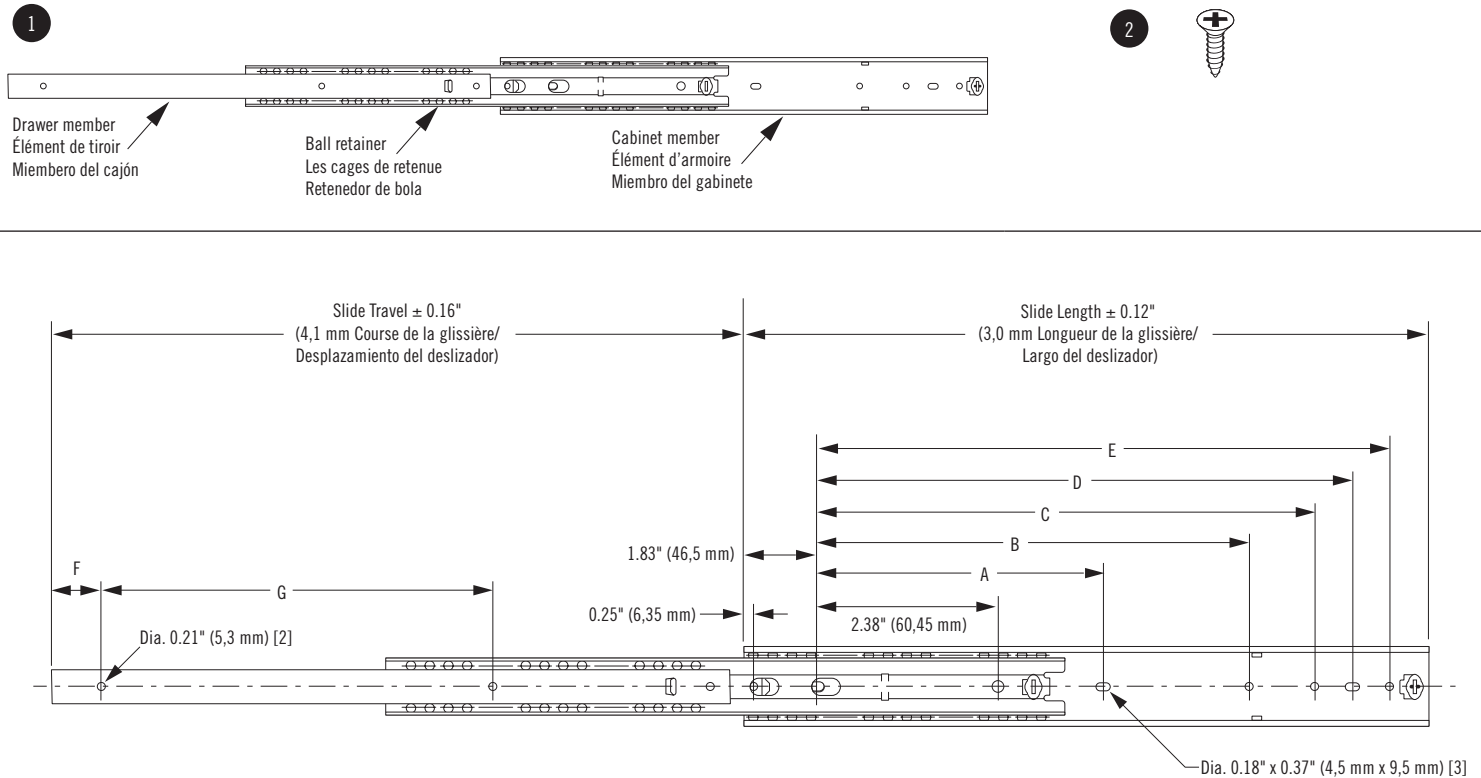

INCHES (mm) Pouces (mm) Pulgadas (mm)	INCHES Pouces Pulgadas (mm)
---	--------------------------------------

- *Load rating based on 18" length.
* La charge est basée sur une longueur de 18 po (45,7 cm)
*Carga máxima basada en 45,7 cm de largo

Part # N° de pièce Pieza N.º	Slide Length Longueur de la glissière Largo del deslizador	Slide Travel Course de la glissière Desplazamiento del deslizador	A	B	C	D	E	F	G	Loading Capacity Lb(kg)/ pair Capacité de charge Lb (kg)/paire Capacidad de carga en libras (kg)/par
C70616	15.98 (406.00)	16.73 (425.00)	-	9.33 (236.95)	11.05 (280.65)	12.05 (306.05)	13.05 (331.45)	.98 (25)	6.50 (165)	200 (90.8)
C70618	17.99 (457.00)	18.74 (476.0)	7.5 (190.5)	11.33 (287.75)	13.05 (331.45)	14.05 (356.85)	15.05 (382.25)	1.50 (38)	7.0 (178)	200* (90.8)*
C70620	20.0 (508.0)	20.79 (528.0)	8.5 (215.9)	13.33 (338.55)	15.05 (382.25)	16.05 (407.65)	17.05 (433.05)	1.50 (38)	8.03 (204)	200 (90.8)
C70622	22.0 (559.0)	22.8 (579.0)	9.5 (241.3)	15.33 (389.35)	17.05 (433.05)	18.05 (458.45)	19.05 (483.85)	2 (51)	8.54 (217)	195 (88.5)
C70624	24.02 (610.0)	24.84 (631.0)	10.5 (266.7)	17.33 (440.15)	19.05 (483.85)	20.05 (509.25)	21.05 (534.65)	2 (51)	9.57 (243)	190 (86.2)

1. Extend slide fully and install cabinet member using #8 x 1/2" flat head screws according to **Fig. 1**. Be sure slides are level and parallel.
2. Mount drawer member to drawer using #8 x 1/2" flat head screws according to **Fig. 2**. Be sure that drawer is mounted evenly. Do not tighten screws completely.
3. Cycle drawer to ensure proper fit and alignment. Slides should operate smoothly and quietly. Adjust and tighten screws completely. Use more screws if necessary to complete installation.

1. Déployez complètement la glissière et installez un élément d'armoire (grand) en utilisant les vis à tête plate n°8 de 1/2 po (12,7 mm), tel qu'illustré à la **fig. 1**. Assurez-vous que les glissières sont de niveau et parallèles.
2. Montez l'élément de tiroir (petit) sur le tiroir en utilisant des vis à tête plate n°8, tel qu'illustré à la **fig. 2**. Assurez-vous que le tiroir est de niveau. Ne serrez pas complètement les vis.
3. Ouvrez et fermez le tiroir plusieurs fois pour vous assurer que l'alignement et le fonctionnement sont corrects. Les glissières doivent coulisser sans à-coup et doucement. Ajustez et serrez les vis à fond. Au besoin, utilisez d'autres vis pour achever le montage.

1. Extienda completamente la guía e instale el miembro (grande) del gabinete, utilizando tornillos de cabeza plana N.º 8, de 1,27 cm, según la **Figura 1**. Asegúrese de que los deslizadores estén nivelados y en forma paralela.
2. Monte en el cajón el miembro (pequeño) del cajón, utilizando tornillos de cabeza plana N.º 8, de 1,27 cm, según la **Figura 2**. Asegúrese de que el cajón esté montado de manera uniforme. No ajuste los tornillos completamente.
3. Mueva el cajón para asegurarse de que encaje correctamente y de que esté alineado. El cajón debe deslizarse con suavidad y silenciosamente sobre los deslizadores. Ajuste los tornillos completamente. Si es necesario para completar la instalación, utilice más tornillos.

FIG.
1

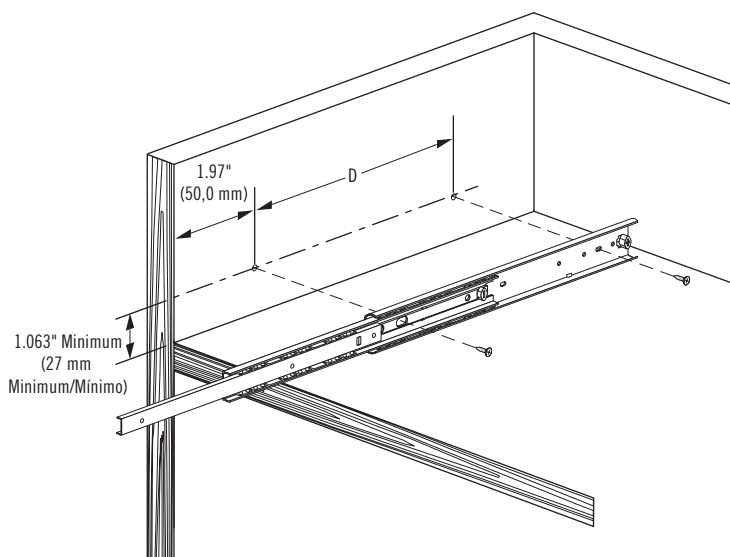

FIG.
2

