

IN THIS BOX

DANS CETTE BOÎTE

EN ESTA CAJA



1 carriage assembly
1 assemblage de chariot
1 ensamblaje de la carretilla



waste bin(s)
poubelle(s)
contenedor(es)



1 pack of screws (4 screws)
1 emballage de vis (4 vis)
1 paquete de tornillos
(4 tornillos)

Installation Instructions: Pullout Waste Bin Single or Double

For model numbers 9327, 9347 and 9326 please refer to cardboard installation template to assemble carriage assembly prior to following installation instructions below.

1. Remove the plastic waste bin(s) from the carriage assembly.
2. Set the carriage assembly into the cabinet so that the slides extend toward the opening of the cabinet to determine the desired location for mounting.

NOTE: Be sure the position selected will allow the carriage and waste bin(s) to clear the cabinet frame, door and door hinges when pulled out and when the door is closed.

3. Using the four (4) slots in the floor mounting

brackets, mark the screw locations on the floor of the cabinet. Remove the carriage assembly from the cabinet.

4. Screw 1/8" diameter pilot holes in the center of each mark.
5. Loosely secure the carriage assembly to the cabinet floor using the four (4) #10 x 3/4" screws provided. **Do not tighten screws completely at this time.**
6. Slide the carriage assembly in and out several times to ensure proper clearances have been met. This will also allow the assembly to properly align the slides.
7. Finish tightening the four (4) floor mounting screws. Return the waste bin(s) to the carriage assembly.

Pullout Waste Bin SINGLE Poubelle escamotable SIMPLE Basurero de jalar INDIVIDUAL

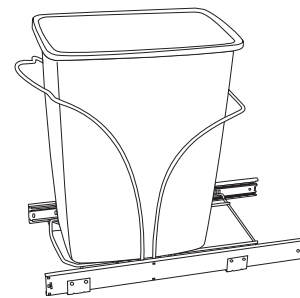

Directives d'installation : Poubelle escamotable simple ou double

Pour les modèles nos 9327, 9347 et 9326, référez-vous au modèle d'installation en carton pour assembler le chariot avant de suivre les directives d'installation ci-dessous.

1. Retirez la(les) poubelle(s) en plastique de l'assemblage du chariot.
2. Placez l'assemblage du chariot dans l'armoire de telle sorte à ce que les glissières soient étendues vers l'ouverture de l'armoire afin d'établir l'emplacement souhaité pour l'installation.

REMARQUE : Assurez-vous que l'emplacement sélectionné offre un dégagement adéquat entre le chariot et la(les) poubelle(s) et le cadre de l'armoire, la porte et les charnières de porte lorsque la poubelle est sortie et la porte est fermée.

3. Utilisez les quatre (4) fentes dans les support de montage au plancher pour marquer l'emplacement des vis sur le plancher de l'armoire. Retirez l'assemblage du chariot de l'armoire.
4. Percez des avant-trous d'un diamètre de 1/8 po au centre de chaque marque.
5. Fixez, sans serrer, l'assemblage du chariot sur le plancher de l'armoire à l'aide des quatre (4) vis n° 10 x 3/4 po fournies. Ne serrez pas les vis à fond à ce stade-ci.
6. Glissez l'assemblage du chariot vers l'intérieur et l'extérieur à quelques reprises pour vous assurer que le dégagement est suffisant. Ainsi, vous vous assurerez également de l'alignement adéquat de l'assemblage avec les glissières.
7. Serrez à fond les quatre (4) vis de montage au plancher. Remettez la(les) poubelle(s) en plastique dans l'assemblage du chariot.

Pullout Waste Bin DOUBLE Poubelle escamotable DOUBLE Basurero de jalar DOBLE

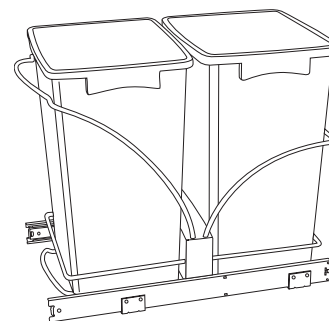

Direcciones para la instalación: individual o doble basurero de jalar

En el caso de los modelos 9327, 9347 y 9326, por favor vea la plantilla de instalación de cartón antes de seguir las instrucciones de instalación detalladas abajo.

1. Retire el(los) contenedor(es) de plástico para basura del ensamblaje de la carretilla.
2. Instale el ensamblaje de la carretilla dentro del armario, de tal manera que los rieles se extiendan hacia la apertura del armario para determinar la ubicación deseada para el montaje.

NOTA: Asegúrese de que la posición seleccionada permita que la carretilla y el(los) contenedor(es) despejen el marco del armario, la puerta y las bisagras de la puerta al ser jaladas hacia fuera y mientras esté cerrada la puerta.

3. Utilizando las cuatro (4) ranuras que se encuentran en los soportes de montaje al piso,

marque el lugar de los tornillos sobre el piso del armario.

- Retire el ensamblaje de la carretilla hacia fuera del armario.
4. Atornille un agujero guía de 3 mm (1/8") de diámetro, en el centro de las marcas.
5. Fije temporalmente el ensamblaje de la carretilla, sobre el piso del armario, utilizando cuatro (4) tornillos #10 x 19 mm (3/4") (incluidos) **No apriete completamente los tornillos.**
6. Deslice el ensamblaje de la carretilla hacia adentro y hacia fuera, para asegurarse de que tenga los espacios laterales necesarios en cada uno de los lados. Este procedimiento le permitirá a Ud. alinear el ensamblaje de la carretilla con los rieles.
7. Apriete los cuatro (4) tornillos de montaje. Vuelva a colocar el(los) contenedor(es) sobre el ensamblaje de la carretilla.

Tools required: Outils requis : Herramientas necesarias:

Phillips #2
Tournevis Phillips n° 2



AMEROCK
29 E. Stephenson Street
Freeport, IL 61032
800 435 6959
FAX 815 969 6138
www.amerock.com



A **NewellRubbermaid** Company